



SUMÁRIO

CONCEITO.....	4
LOGOTIPO	6
Versões.....	8
CORES.....	9
TIPOGRAFIA	11
REGRAS DE APLICAÇÃO.....	13
Área de Proteção	14
Redução	14
Versão monocromática.....	15
Aplicação sobre fundos.....	15
Assinatura conjunta.....	16
Não, por favor	17
MODELOS DE PRODUTOS.....	18
Apresentação de slides	19
Papel timbrado	20
Papeleria	21

APRESENTAÇÃO

Regido pela Lei Complementar nº 75/1993, o Ministério Público da União é formado por quatro diferentes ramos, com áreas de atuação, organização e administração distintas: o Ministério Público Federal (MPF), o Ministério Público do Trabalho (MPT), o Ministério Público Militar (MPM) e o Ministério Público do Distrito Federal e Territórios (MPDFT). Ao MPU é assegurada autonomia funcional, administrativa e financeira, sendo as carreiras dos membros dos diferentes ramos independentes entre si.

Em razão da aproximação administrativa desses ramos, fruto do aprimoramento da gestão, e da criação do portal do MPU (mpu.mp.br) em 2022, foi anunciada a marca do Ministério Público da União.

A marca é a representação gráfica e emocional de uma instituição, traduzindo a sua missão. É por meio dela que a instituição torna-se visível para o seu público. No caso do Ministério Público da União, composto por quatro diferentes ramos, o desafio era a criação de uma marca única para transmitir a independência dos ramos que o constituem.

O logotipo criado pela Secretaria de Comunicação Social do MPF é a assinatura da Instituição e deverá ser usado em todas as suas manifestações visuais. Qualquer aplicação deve seguir as orientações deste manual, que apresenta a identidade visual e reúne elementos gráficos identificadores da Instituição, bem como normatiza a utilização e a padronização da marca. É fundamental a observância de todas as regras presentes neste documento, com vistas à manutenção da uniformidade visual.

Aqui fica o convite para que todos os envolvidos nos processos de comunicação do MPU consultem esta importante fonte de informações. Esse alinhamento é fundamental para aperfeiçoar a comunicação interna e externa, ampliando assim a aproximação com a sociedade.

Para esclarecimento de dúvidas relativas à utilização da marca MPU, contacte a Secretaria de Comunicação Social do MPF, pelo endereço pgr-subpubli@mpf.mp.br

Brasília, 2023.

CONCEITO

A base da identidade visual está no símbolo que representa a letra U. Repetida quatro vezes, cada letra U corresponde a um dos ramos do MPU. No entanto, além da união entre as instituições, era preciso destacar a autonomia. Portanto, a conexão das duas primeiras letras e a separação da última denotam os conceitos de união e de independência, respectivamente.

Outro aspecto interessante e relevante de se notar é que as quatro hastes da sigla MP formam a base de sustentação das letras. Esses quatro pilares possuem um espaçamento equânime, representando a igualdade de valor entre elas.

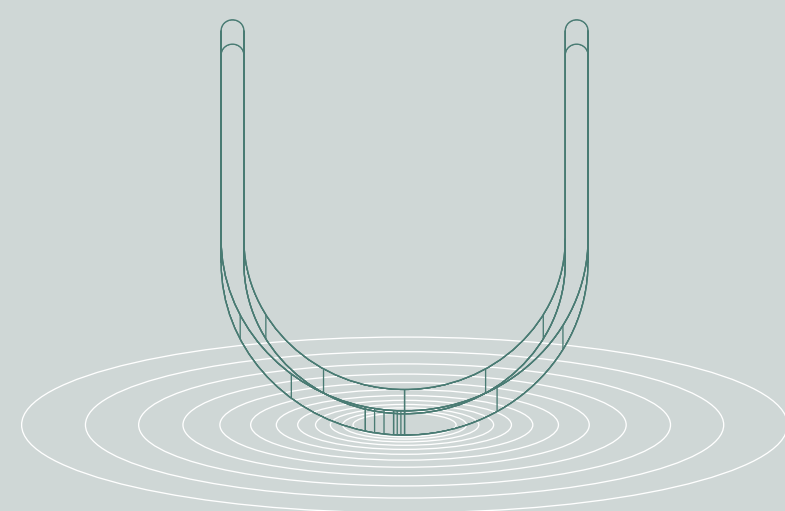
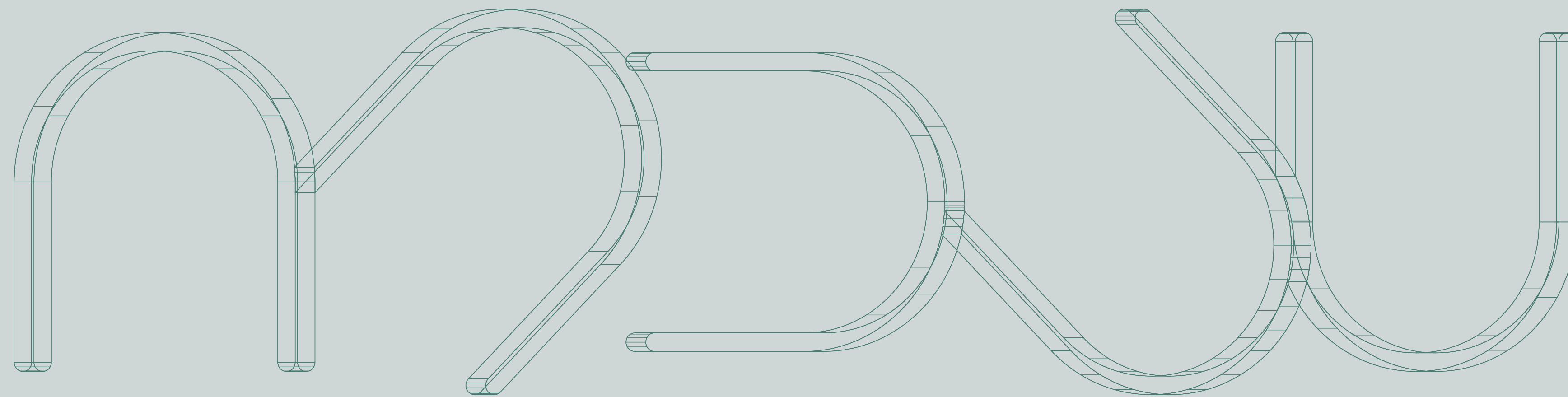

MPDFT

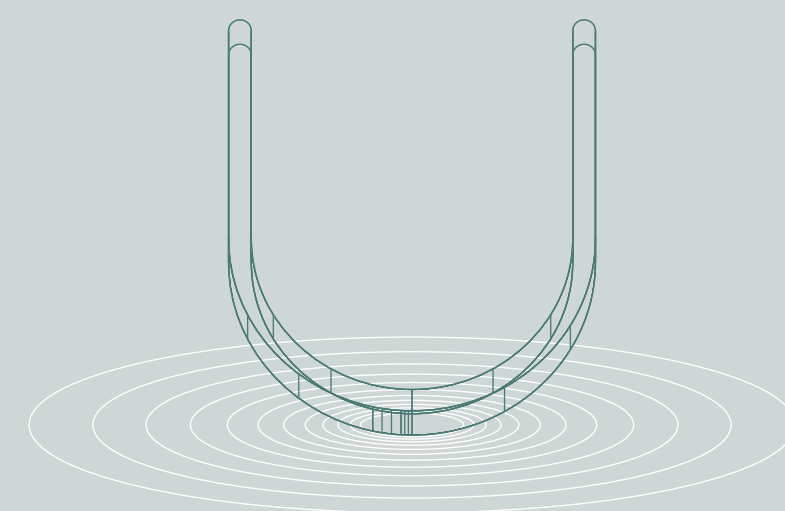

MPF

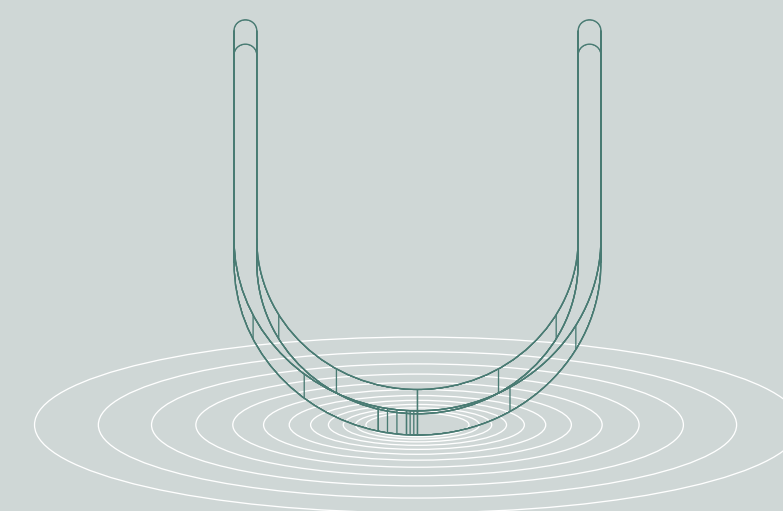

MPM

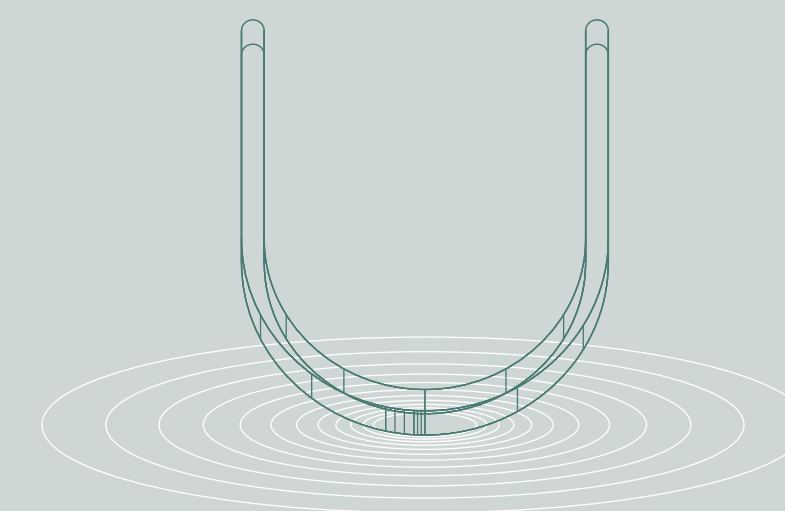

MPT

LOGOTIPO

O logotipo da Instituição é a expressão que identifica a marca, conforme a necessidade de comunicação. Estão disponíveis quatro versões: a assinatura completa horizontal, a assinatura completa vertical e duas opções de aplicação reduzida, completa e simples.

Horizontal



Vertical



Reduzida



Versões

Para atender a todas as demandas de aplicação, a marca adapta-se de acordo com a necessidade. Por isso, criou-se quatro versões que se adequam aos variados tipos de mídia e veiculação.

Cabe destacar que não existe uma versão melhor, mas sim a mais apropriada ao espaço em que será aplicada. Na prática, para qualquer que seja a aplicação, existe uma versão adequada, desde grandes formatos físicos a pequenos brindes ou aplicações digitais nos diversos meios.

Positiva

MPU
MINISTÉRIO PÚBLICO
DA UNIÃO

MPU MINISTÉRIO
PÚBLICO
DA UNIÃO

MPU
MINISTÉRIO
PÚBLICO DA
UNIÃO

MPU

Negativa

MPU
MINISTÉRIO PÚBLICO
DA UNIÃO

MPU MINISTÉRIO
PÚBLICO
DA UNIÃO

MPU
MINISTÉRIO
PÚBLICO DA
UNIÃO

MPU

CORES



As cores desta marca têm um importante simbolismo e compõem uma identidade monocromática.

Para a marca do MPU foi escolhida a cor verde-azulado. Sóbria, elegante e impactante, aproxima-se do cinza, uma cor neutra. A escolha é baseada na psicologia das cores, em que o verde representa equilíbrio, liberdade e crescimento. Essa simbologia também foi associada aos significados da cor azul, que transmite harmonia, confiança e responsabilidade.

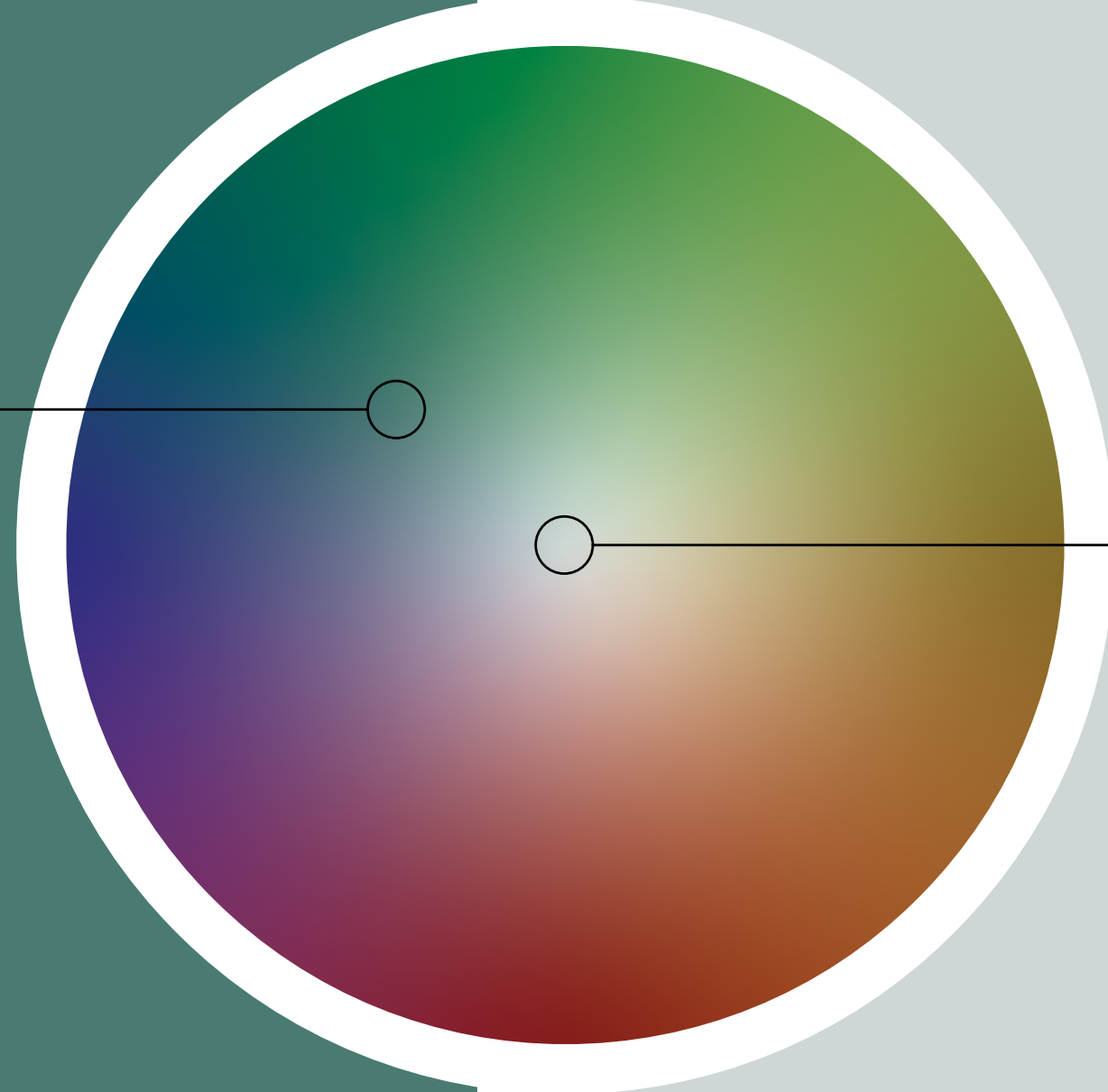

HEX #4C7D75
R:76 G:125 B:117
C:70 M:30 Y:50 K:20
Pantone 625 C

HEX #DCE1E0
R:220 G:225 B:224
C:14 M:6 Y:10 K:4
Pantone 7541 C

TIPOGRAFIA



A tipografia da sigla é personalizada e criada especialmente para a construção harmônica das quatro letras U. Já Ministério Público da União, escrito por extenso, utiliza a fonte da família Quicksand, escolhida por possuir, em suas formas, aspectos geométricos e arredondados que se conectam ao desenho da sigla.

Quicksand Bold

A B C D E F G H I J K L M N O P Q R S T U V W X Y Z .
a b c d e f g h i j k l m n o p q r s t u v w x y z .
@ # ? 0 1 2 3 4 6 7 8 9

REGRAS DE APLICAÇÃO



Área de Proteção

Para evitar interferência de outros elementos gráficos e preservar a integridade e legibilidade da marca, deve ser resguardado um espaço ao seu redor. A esse espaço atribuímos o nome de “área de proteção”.

Para determinar a área de proteção da marca, utiliza-se a largura da letra U como medida, que determinará o tamanho do espaço que deve ser reservado ao logotipo.

Redução

Reduzir demasiadamente o logotipo pode dificultar sua leitura e o seu reconhecimento. Além disso, os limites de redução estão sujeitos ao processo empregado, à qualidade do original utilizado e à qualidade da reprodução obtida.

Destaca-se que o limite de redução para impressão *offset* e aplicações *web* são as medidas especificadas ao lado, em azul.

Recomenda-se atenção dobrada sobre o tema, pois, caso esse limite seja ultrapassado a leitura da marca poderá ser comprometida.

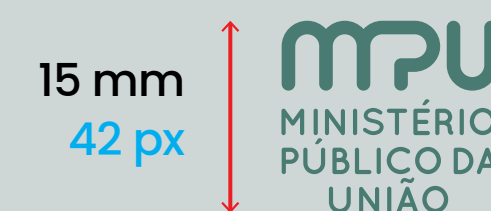

Versão monocromática

Podem ser empregadas versões monocromáticas da marca, conforme a escala de contraste ao lado. A aplicação deve ocorrer no caso de impossibilidade de uso da marca na versão colorida (positiva ou negativa), seja por questões econômicas ou técnicas.

Aplicação sobre fundos

A marca pode ser colocada sobre fundo branco ou sobre as cores institucionais apresentadas em “Cores” ([link](#)). É importante nunca aplicá-la sobre fundos com contraste insuficiente para a legibilidade.

Caso o fundo prejudique a legibilidade, um box logitudinal poderá ser aplicado. As medidas das margens devem obedecer aos mesmos critérios descritos em “Áreas de Proteção” ([link](#)).

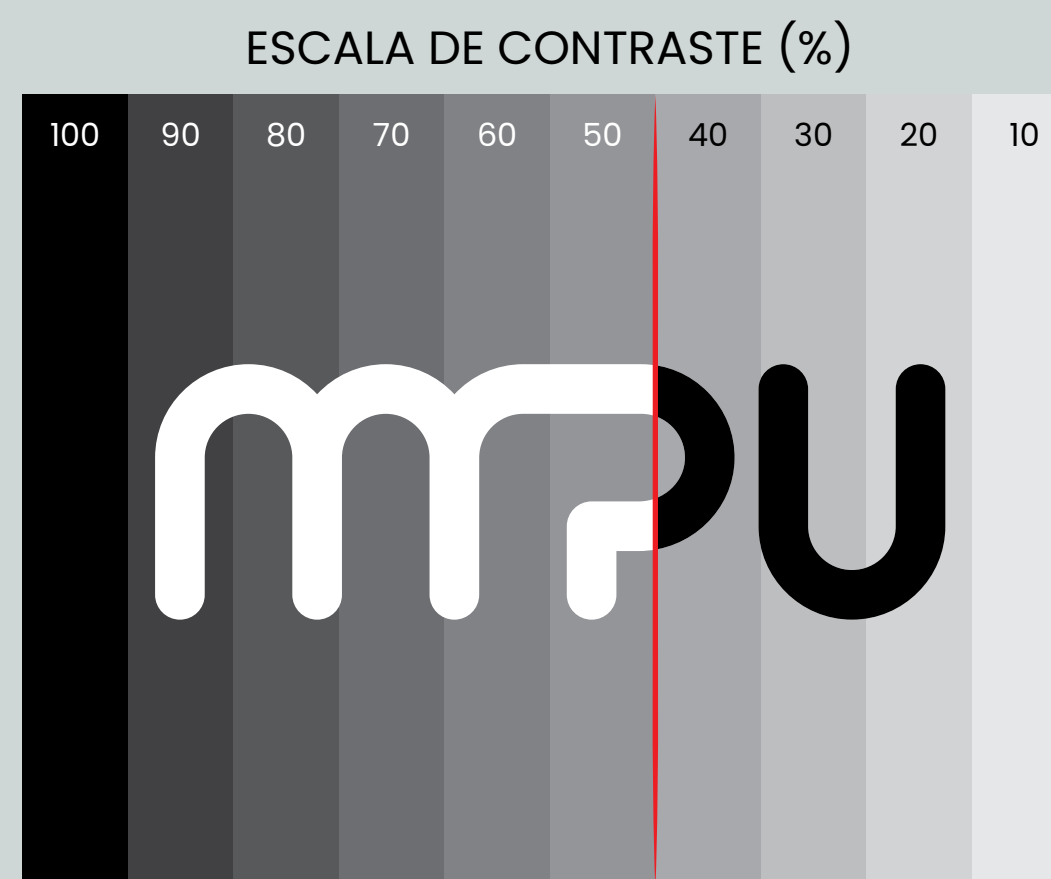

Assinatura conjunta

Nas peças de divulgação de eventos ou campanhas promovidos por órgãos ou setores do MPU, mesmo que em parceria ou com o apoio de outros órgãos ou entidades, deve-se usar a logomarca MPU.

As regras de assinatura apresentadas na próxima página valem para quando a marca MPU for veiculada em eventos ou campanhas.



Não, por favor

A fim de manter a identidade da marca, o logotipo NUNCA deverá ser alterado. Verifique o que não pode ser feito e compare com a versão correta:



CERTO



NÃO ALTERAR AS CORES



NÃO DEFORMAR



NÃO ALTERAR A PROPORÇÃO ENTRE OS ELEMENTOS



NÃO ROTACIONAR



NÃO ALTERAR A DISPOSIÇÃO DOS ELEMENTOS

✗ Não alterar o desenho original do símbolo.

✗ Não alterar a disposição dos elementos da marca.

✗ Não alterar a proporção entre o símbolo e a assinatura.

✗ Não distorcer, inclinar ou rotacionar a marca.

✗ Não utilizar submarcas no âmbito do MPU.

✗ Não utilizar submarcas e logomarcas distintas para identificação da Instituição.

✗ Não alterar a tipografia utilizada.

✗ Não alterar nem inverter as cores da marca.

✗ Não aplicar efeitos visuais na marca (texturas, contornos, sombras, brilhos etc).

✗ Não agregar outros elementos à marca.

✗ Não conectar palavras com a marca.

MODELOS DE PRODUCTOS



Apresentação de slides

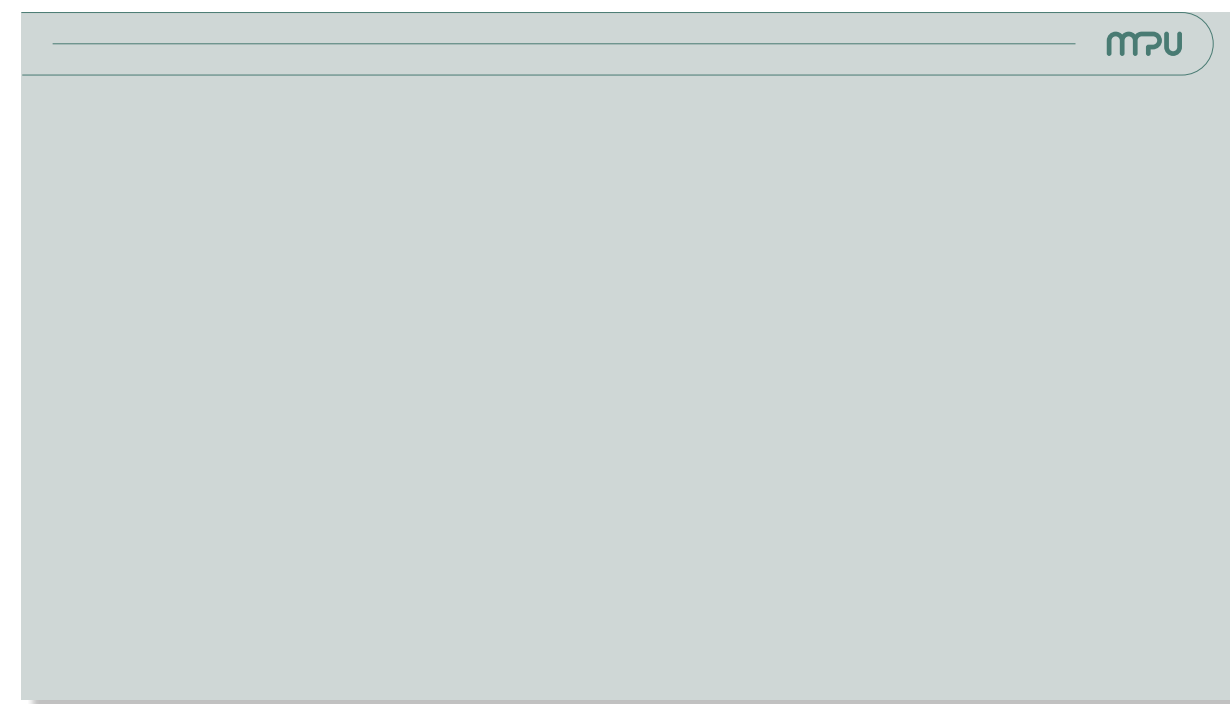
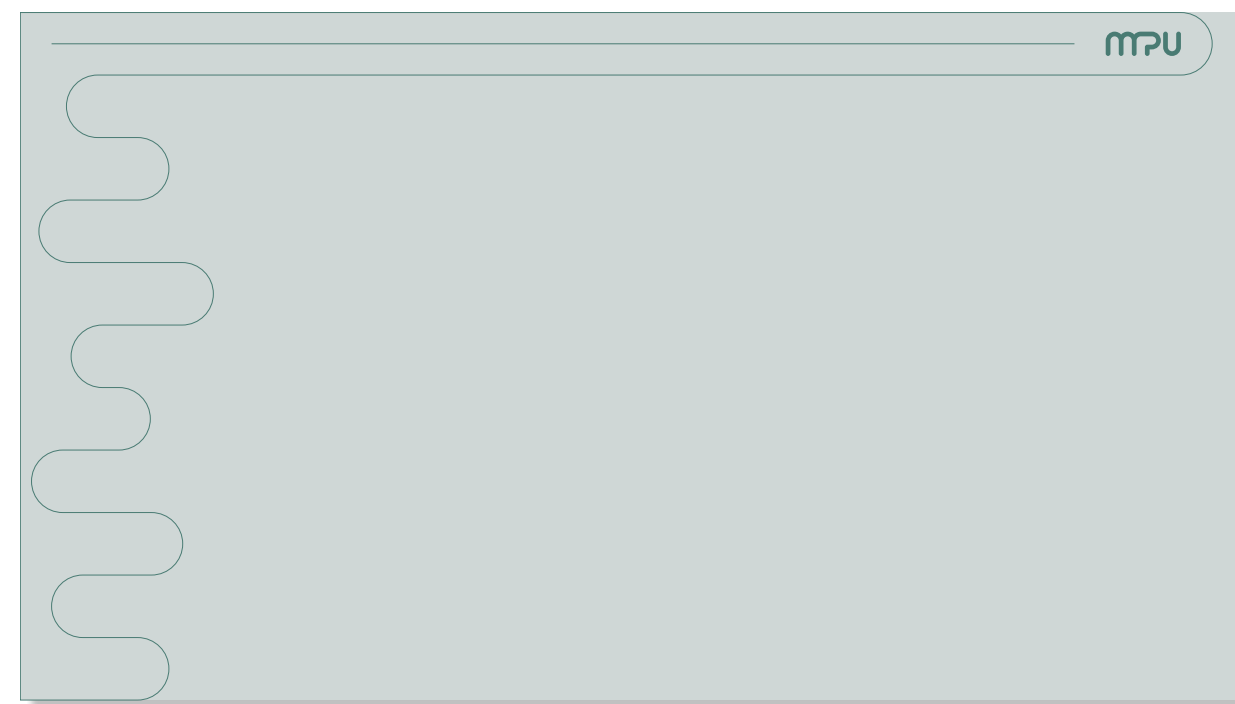
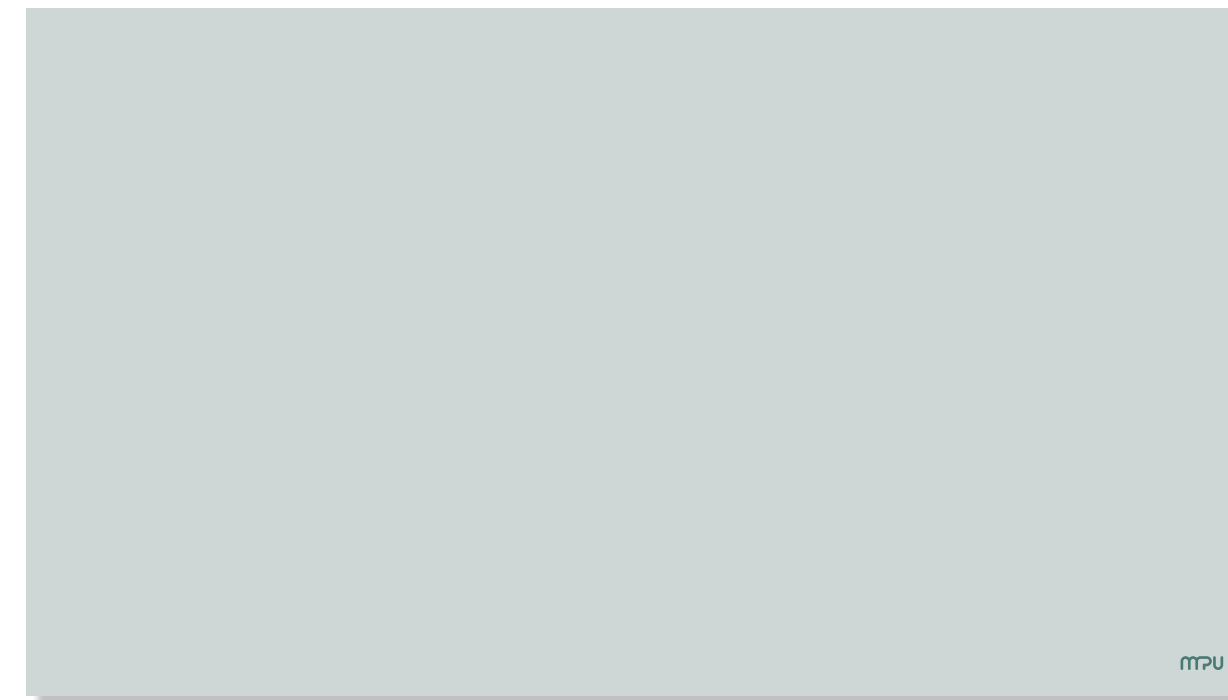
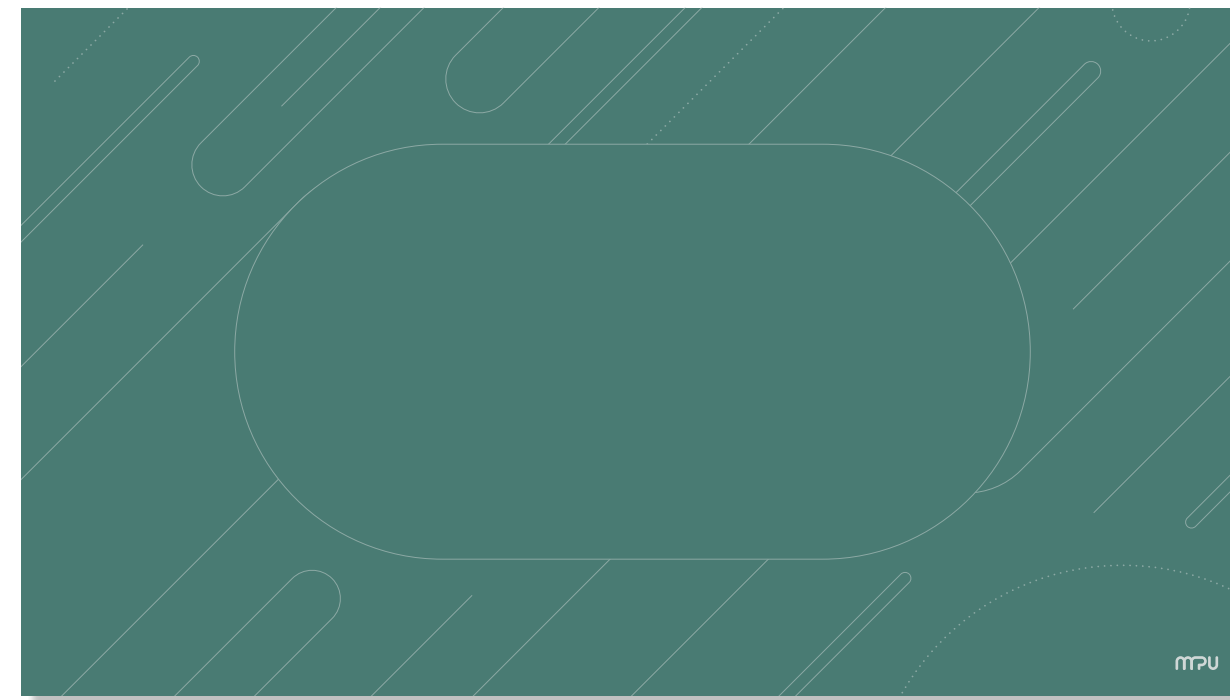

↓ [Baixar modelo \(LibreOffice\)](#)

Papel timbrado

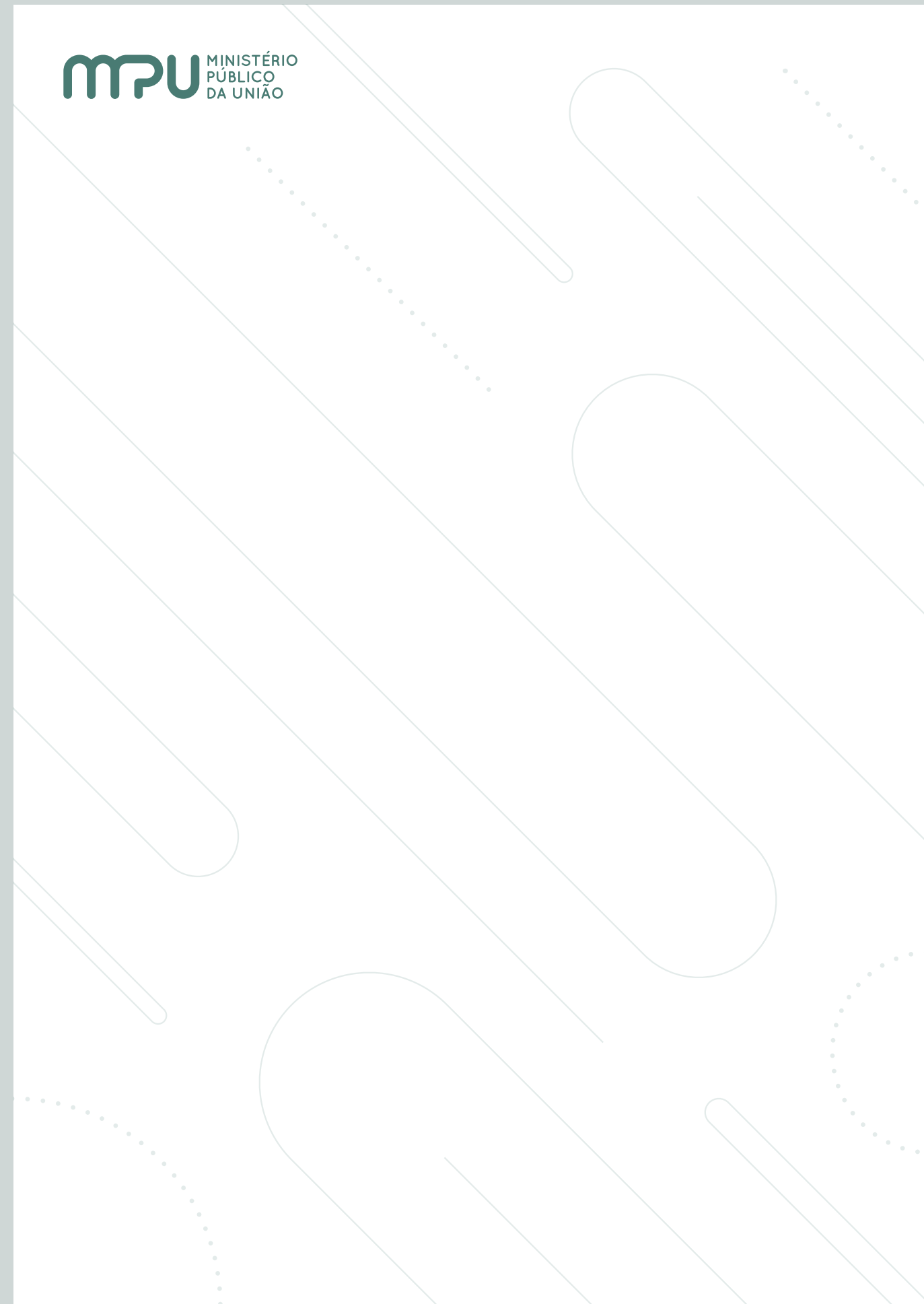

Opção 1 (com marca d'água)

↓ [Baixar modelo \(LibreOffice\)](#)

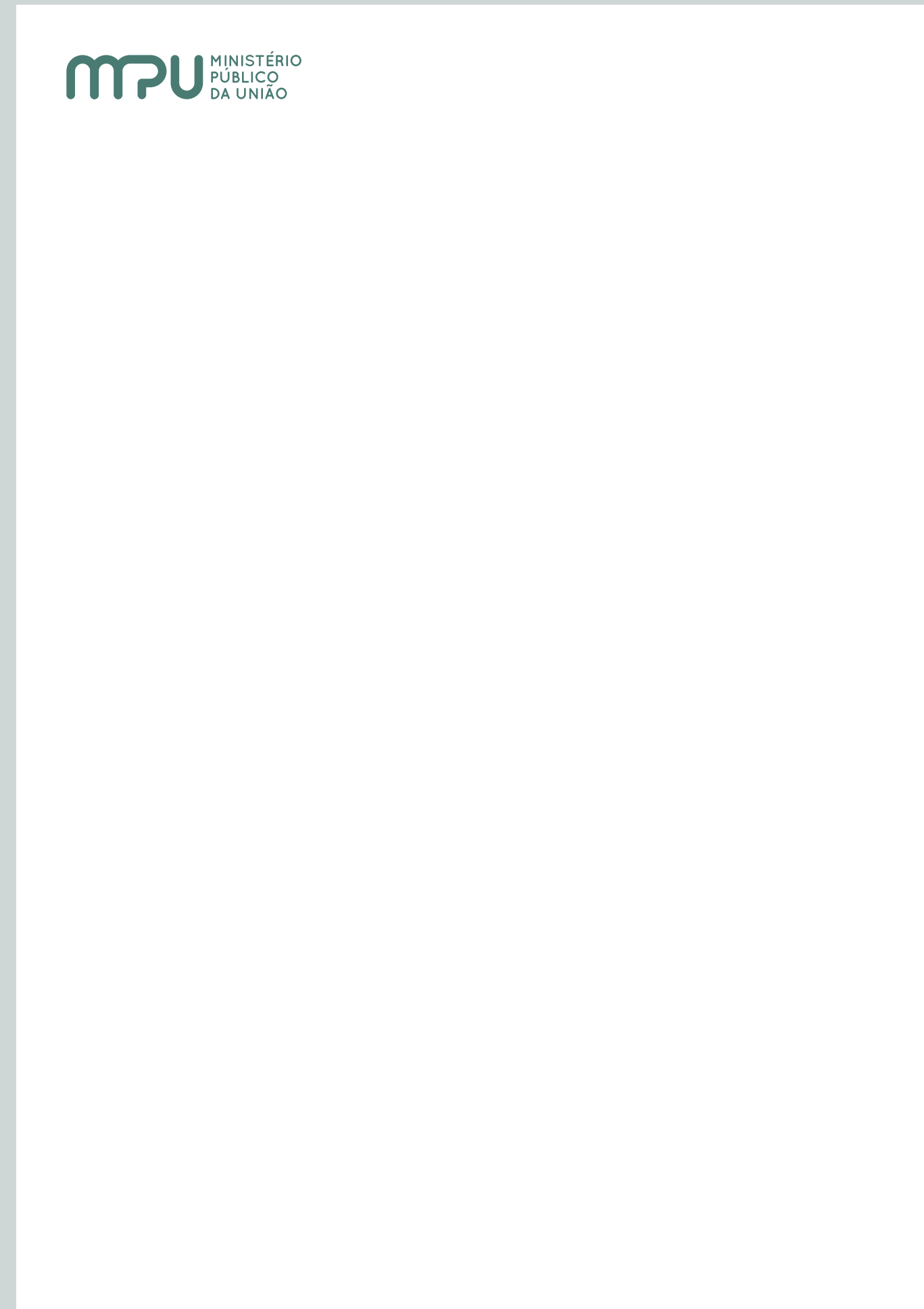

Opção 2 (simplificado)

↓ [Baixar modelo \(LibreOffice\)](#)

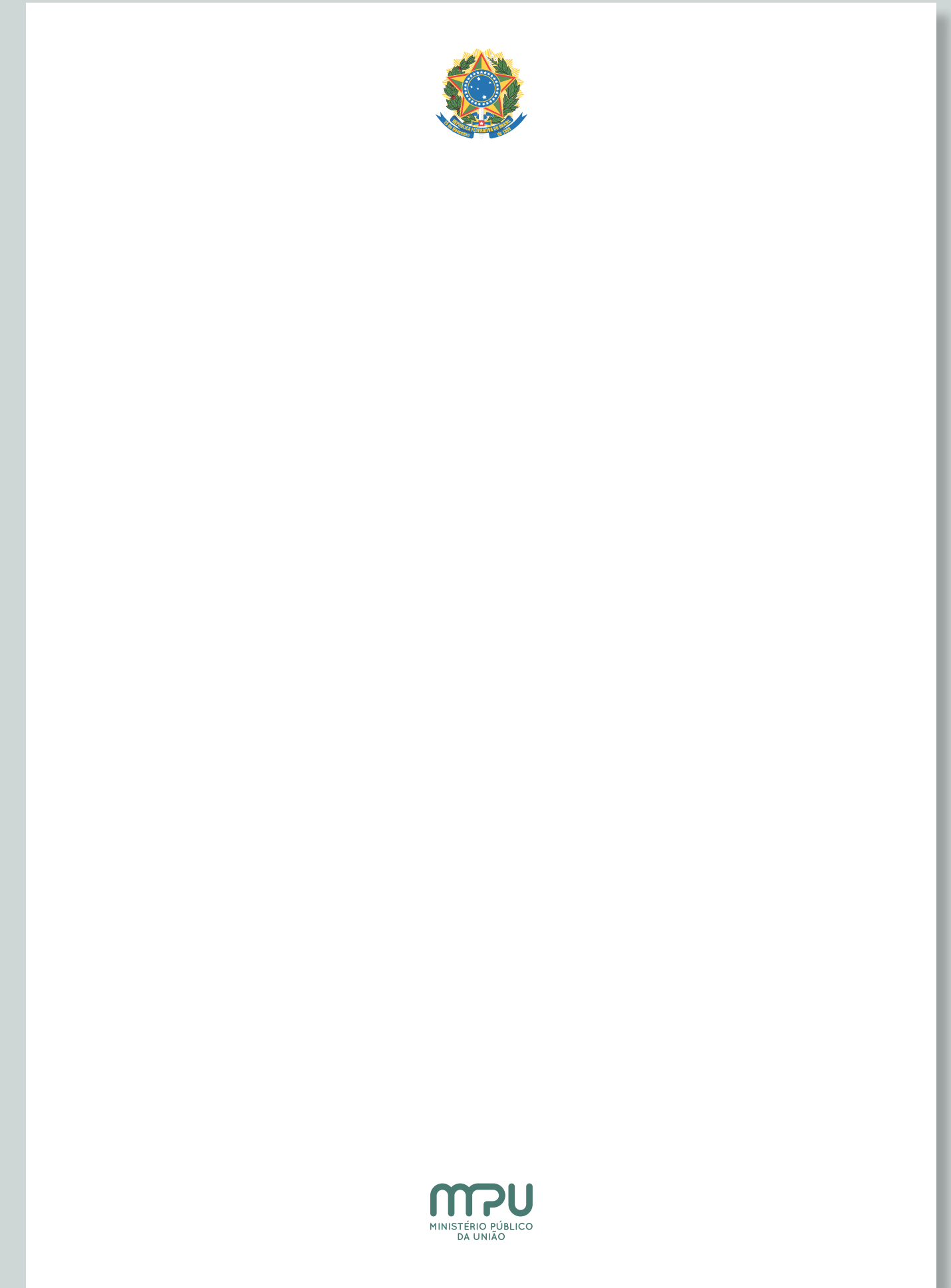

Opção 3 (com brasão)

↓ [Baixar modelo \(LibreOffice\)](#)

Papelaria





MPU
MINISTÉRIO PÚBLICO
DA UNIÃO